

HYUNDAI

POWER PRODUCTS

RISCALDATORI DA ESTERNO A INFRAROSSI

COD. **75167** MOD. **IRAS**

COD. **75168** MOD. **IRAS-RC**

COD. **75169** MOD. **SUNDEAR MINI (NERO)**

COD. **75170** MOD. **SUNDEAR MINI (BIANCO)**

MANUALE D'USO E MANUTENZIONE - ISTRUZIONI ORIGINALI

Leggere attentamente il manuale di istruzioni prima di utilizzare il prodotto. Conservare per consultazioni future.

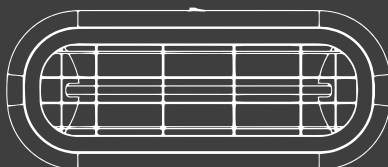
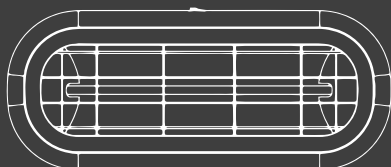
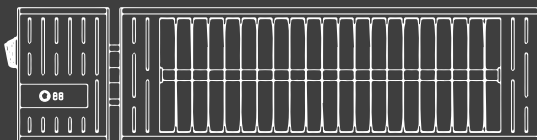
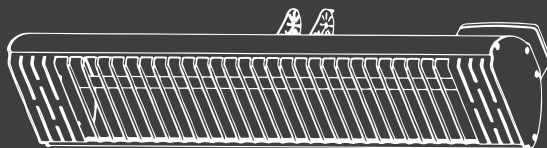

SONO ARRIVATE LE VIDEO ISTRUZIONI SEGUICI SUL NOSTRO CANALE YOUTUBE!

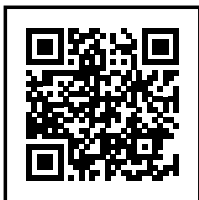

**SCANSIONA IL QR CODE PER VISITARE SUBITO IL NOSTRO CANALE
OPPURE CERCA HYUNDAI ITALIA, VINCO E POLAR SU YOUTUBE**

I nostri tecnici ti accompagneranno nella risoluzione delle problematiche più comuni sui nostri prodotti. Rispondiamo alle vostre domande e a creiamo nuovi contenuti per rispondere alle vostre esigenze.

**HAI UN PROBLEMA E NON TROVI IL VIDEO CHE LO RISOLVA?
ISCRIVITI E COMMENTA PER RICHIEDERE NUOVE VIDEO ISTRUZIONI,
E CI IMPEGNEREMO A CREARLE PER TE!**

The screenshot shows the YouTube channel page for 'HYUNDAI Italia, VINCO e POLAR'. The channel has 305 subscribers and is currently on the 'PLAYLIST' tab. The main banner features the text 'IL TECNICO RISPONDE' over an image of a technician. Below the banner, there are four featured playlists: 'GENERATORI', 'DECESPUGLIATORI', 'MOTOSEGHE', and 'GARDEN'. Each playlist includes a video thumbnail, a title, and a view count. Below the playlists, there is a section for 'Video caricati' with a 'RIPRODUCI TUTTI' button. This section displays five individual videos with their respective thumbnails, titles, and view counts. The first video is 'CAMBIO OLIO E FILTRO IN 5 MINUTI generatore diesel' (5:56, 145 views). The second is 'COME RISOLVERE MOTOSEGA INGOLFATA' (1:06, 1347 views). The third is 'GENERATORI FULLPOWER BENZINA E DIESEL...' (3:56, 332 views). The fourth is 'Soffiatore 2 Tempi Hyundai 35801 - UNBOXING...' (2:42, 85 views). The fifth is 'Come richiedere assistenza, sostituzione del prodotto a...' (1:04, 133 views). Below this, there is another section for 'DECESPUGLIATORI' with a 'RIPRODUCI TUTTI' button, showing five more videos. The first is '4 MONTIAMO ACCESSORI PER MULTIFUNZIONE' (6:30). The second is 'come regolare e fissare l'acceleratore di un...' (1:31). The third is 'Montare e regolare correttamente la maniglia di...' (1:53). The fourth is 'Aggianciare facilmente accessori decespugliatore...' (3:57). The fifth is 'DECESPUGLIATORE 35200 35220 GUIDA VIDEO...' (2:05).

IL TECNICO RISPONDE

HYUNDAI Italia, VINCO e POLAR
305 iscritti

HOME VIDEO **PLAYLIST** CANALI INFORMAZIONI

GENERATORI
HYUNDAI Italia, VINCO e POLAR
VISUALIZZA LA PLAYLIST COMPLETA

DECESPUGLIATORI
HYUNDAI Italia, VINCO e POLAR
VISUALIZZA LA PLAYLIST COMPLETA

MOTOSEGHE
HYUNDAI Italia, VINCO e POLAR
VISUALIZZA LA PLAYLIST COMPLETA

GARDEN
HYUNDAI Italia, VINCO e POLAR
VISUALIZZA LA PLAYLIST COMPLETA

Video caricati ▶ RIPRODUCI TUTTI

CAMBIO OLIO E FILTRO IN 5 MINUTI generatore diesel
5:56
145 visualizzazioni • 1 mese fa
Sottotitoli

COME RISOLVERE MOTOSEGA INGOLFATA
1:06
1347 visualizzazioni • 1 mese fa
Sottotitoli

GENERATORI FULLPOWER BENZINA E DIESEL...
3:56
332 visualizzazioni • 3 mesi fa

Soffiatore 2 Tempi Hyundai 35801 - UNBOXING,...
2:42
85 visualizzazioni • 3 mesi fa
Sottotitoli

Come richiedere assistenza, sostituzione del prodotto a...
1:04
133 visualizzazioni • 3 mesi fa
Sottotitoli

DECESPUGLIATORI ▶ RIPRODUCI TUTTI

4 MONTIAMO ACCESSORI PER MULTIFUNZIONE
6:30
Decespugliatore multifunzione 4 in 1. Tutoria...
HYUNDAI Italia, VINCO e POLAR

come regolare e fissare l'acceleratore di un...
1:31
HYUNDAI Italia, VINCO e POLAR

Montare e regolare correttamente la maniglia di...
1:53
HYUNDAI Italia, VINCO e POLAR

Aggianciare facilmente accessori decespugliatore...
3:57
HYUNDAI Italia, VINCO e POLAR

DECESPUGLIATORE 35200 35220 GUIDA VIDEO...
2:05
HYUNDAI Italia, VINCO e POLAR

HYUNDAI
POWER PRODUCTS



Gentile Cliente,

grazie per aver acquistato questo riscaldatore Hyundai!

La missione di Hyundai Power Products è fornire prodotti e soluzioni di alta qualità per le esigenze quotidiane delle persone, che sono sempre al centro del nostro lavoro, prima, durante e dopo l'acquisto.

Speriamo questo prodotto soddisfi pienamente le Tue aspettative e ti accompagni per lungo tempo rendendo la tua vita più semplice e piacevole. Questo breve manuale contiene tutte le indicazioni necessarie per utilizzare al meglio il tuo nuovo riscaldatore e a mantenerlo .

Ti preghiamo di leggere attentamente quanto segue per rendere la Tua esperienza d'uso pienamente soddisfacente, facile e sicura.

Vinco Srl

Licenziatario esclusivo Hyundai Power Products Italia

Introduzione

Il presente riscaldatore a infrarossi consiste in un sistema di riscaldamento in fibra di carbonio con riflettore, che fornisce una distribuzione uniforme del calore.

Il riscaldatore a infrarossi consente di risparmiare il 30%-40% di elettricità rispetto ai riscaldatori tradizionali ed è comunemente usato per il riscaldamento in esterno.

ATTENZIONE: SOLO PER USO ESTERNO.

Attenzione

LEGGERE ATTENTAMENTE - Il presente riscaldatore a infrarossi è progettato per un funzionamento sicuro. Tuttavia, l'installazione, la manutenzione e il funzionamento del riscaldatore possono essere pericolosi. L'osservanza delle seguenti procedure ridurrà il rischio di incendi, scosse elettriche, lesioni alle persone e ridurrà al minimo i tempi di installazione. Conserva queste istruzioni per un uso futuro.

1. Leggere tutte le istruzioni prima di utilizzare questo riscaldatore.
2. Rimuovere l'unità dalla confezione e verificare che sia in buone condizioni prima dell'uso.
3. Non lasciare che i bambini giochino con parti della confezione (come sacchetti di plastica)
4. Controllare la tensione domestica per assicurarsi che corrisponda alle specifiche nominali del riscaldatore.
5. Controllare attentamente il cavo di alimentazione e la spina prima dell'uso, per assicurarsi che non siano danneggiati
6. Prima di scollegare il cavo di alimentazione, assicurarsi di spegnere l'alimentazione; quando si alimenta l'unità, assicurarsi che le mani non siano a contatto delle parti non isolate della spina, per evitare la formazione di scosse elettriche.
7. Non utilizzare oggetti infiammabili vicino al riscaldatore e non direzionare il riscaldatore verso mobili, cuscini, biancheria, carta, panni e tende, mantenendo una distanza da essi di almeno 1 metro.
8. Non utilizzare all'interno, o nelle vicinanze di un bagno o di una piscina o di qualsiasi fonte di liquidi e vapori.
9. Per proteggersi da scosse elettriche, non immergere il cavo o collegare la spina in acqua o altri liquidi.
10. Non inserire oggetti estranei nelle aperture di ventilazione o di scarico, poiché ciò potrebbe causare scosse elettriche, incendi o danni al riscaldatore.
11. Scollegare sempre il riscaldatore quando non è in uso.

13. Non mettere le dita o oggetti estranei nella griglia durante il funzionamento.
14. Non lasciare l'apparecchio incustodito durante l'uso.
15. Questo riscaldatore non è destinato all'uso in bagni, lavanderie e luoghi interni simili, non posizionare mai il riscaldatore dove potrebbe cadere in una vasca da bagno o in un altro contenitore d'acqua. Utilizzare esclusivamente all'esterno, ed al riparo dalle intemperie. Non utilizzare in caso di nebbia o forte umidità.
16. Si declina ogni responsabilità per eventuali danni causati dal mancato rispetto di queste istruzioni o da qualsiasi altro uso improprio o manipolazione impropria.
17. Questo apparecchio non è destinato all'uso da parte di persone (compresi i bambini) con capacità fisiche, sensoriali o mentali ridotte o prive di esperienza e conoscenza, a meno che non siano state supervisionate o istruite sull'uso dell'apparecchio da una persona responsabile della loro sicurezza. I bambini e le persone vulnerabili devono essere sorvegliati per assicurarsi che non giochino con l'apparecchio.
18. Se il cavo di alimentazione è danneggiato in qualsiasi modo, deve essere sostituito dal produttore o dal suo agente di servizio o da una persona similmente qualificata per evitare rischi.
19. Per prevenire il surriscaldamento di questo apparecchio, mantenere le prese d'aria e le uscite dell'aria pulite e prive di qualsiasi cosa che possa causare ostruzioni. Controllare di tanto in tanto tutti gli ingressi e le uscite per assicurarsi che siano privi di sporco o accumulo di polvere.
20. Le parti del riscaldatore possono superare i 200 °C, il contatto con il tubo di riscaldamento, il riflettore o le parti metalliche vicino al tubo di riscaldamento può causare gravi USTIONI. Per evitare ustioni, non lasciare che la pelle nuda tocchi la superficie calda.
21. Fare SEMPRE raffreddare l'elemento riscaldante per almeno 10 minuti prima di toccare il tubo di riscaldamento o la parte adiacente
22. Questo prodotto contiene materiali riciclabili. Non smaltire questo prodotto come rifiuto urbano indifferenziato. Si prega di contattare il comune locale per il punto di raccolta più vicino.

ATTENZIONE: SUPERFICIE CALDA, NON TOCCARE, NON COPRIRE

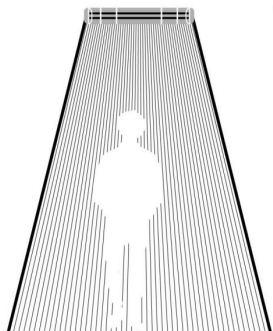

ISTRUZIONI PER L'USO

Area di copertura

Nota: l'area di copertura può ridursi in condizioni ambientali estremamente fredde e ventose.

Installazione

Montare alla parete con un angolo di 30°-45°.

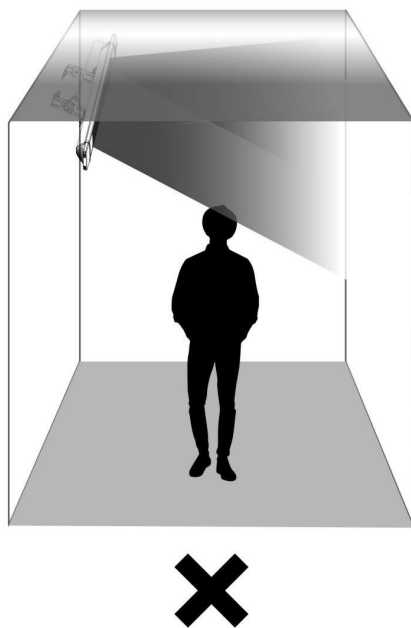
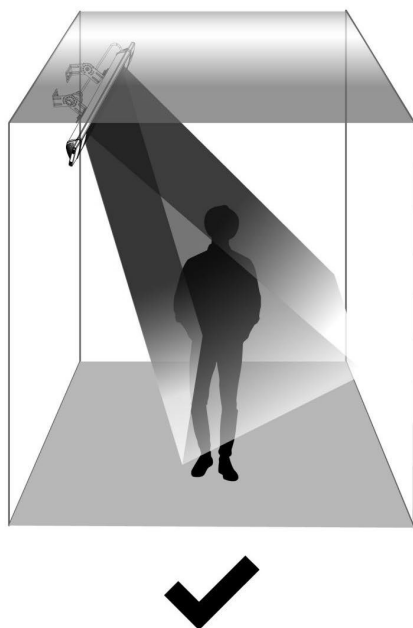
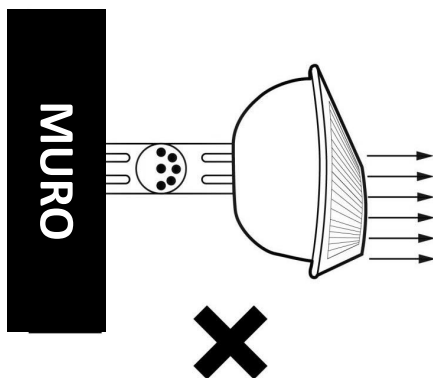
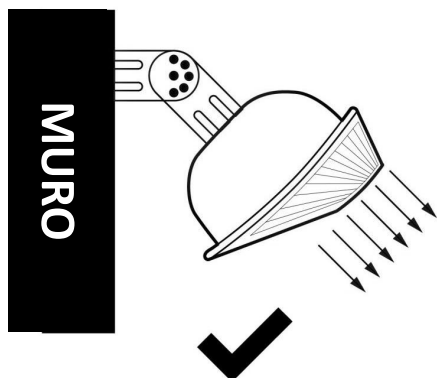

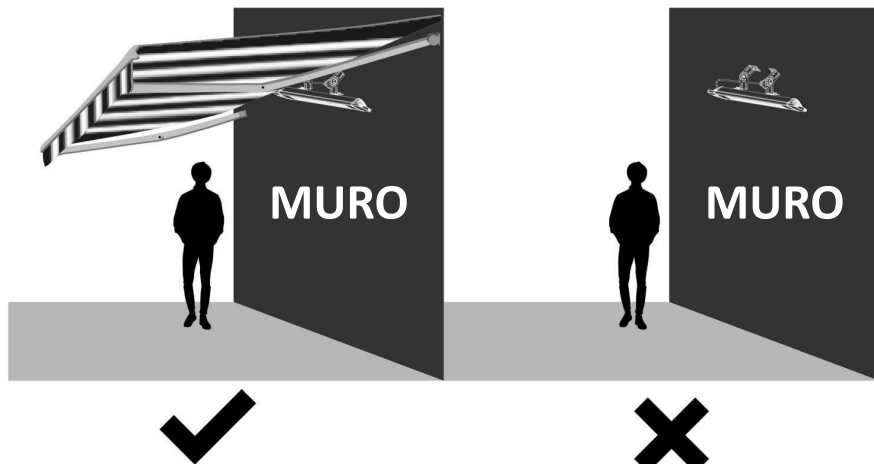

Nota: il riscaldatore deve essere montato a parete o a soffitto in ambienti ben protetti dalle intemperie, mantenendo almeno 1 metro di distanza da eventuali oggetti.

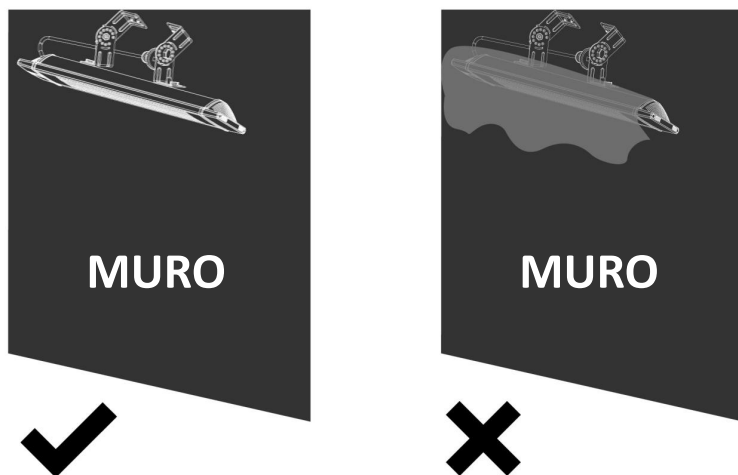

Nota: non coprire

Attenzione – per ridurre il rischio di incendio

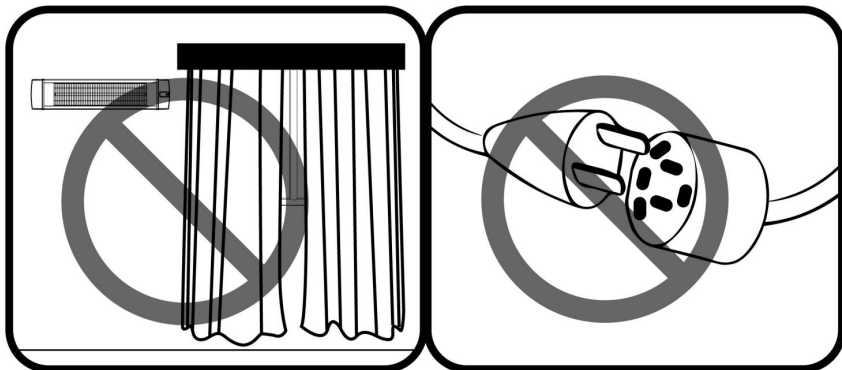

Attenzione: tenere i materiali combustibili, come mobili, cuscini, tende, ad almeno 1 metro di distanza dalla parte anteriore del riscaldatore. Mantenere la stessa distanza sui lati del riscaldatore.

Attenzione: non utilizzare con una prolunga o una ciabatta.

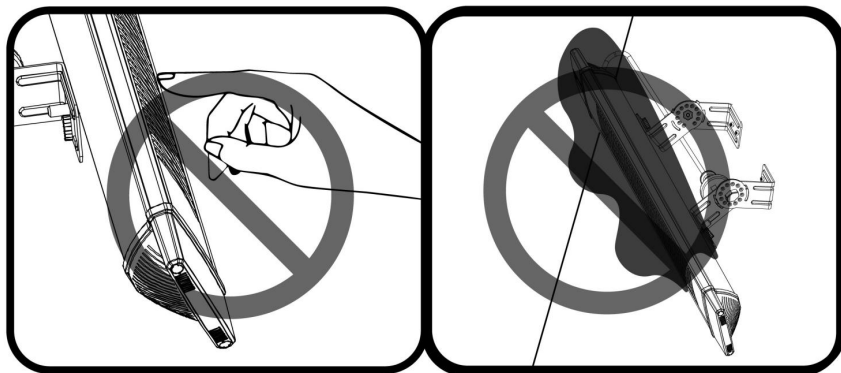

Attenzione: superficie calda, non toccare

Attenzione: Non coprire con alcun oggetto

Caratteristiche tecniche

Modello	70167 - IRAS	70168 - IRAS RC	70169 - SUNDEAR MINI
Tensione(V)	220-240V AC	220-240V AC	220-240V AC
Voltaggio(W)	2000	2000	2000
Frequenza(Hz)	50-60	50-60	50-60
Dimensioni L×A×L(mm)	470×150×85	583×150×85	460×190×110
Peso netto(KG)	2.1	2.7	2.2

Istruzioni d'assemblaggio modelli 70167 e 70168

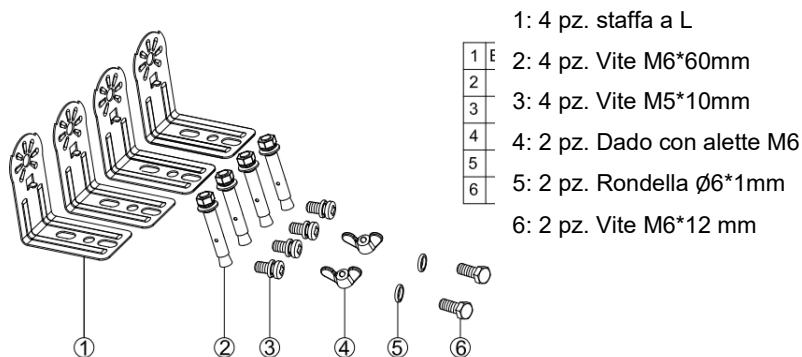

Strumenti necessari:

Matita, martello, livella, cacciavite, e trapano elettrico

Con il riscaldatore viene fornita una guida per agevolare il montaggio. Inoltre, vengono fornite quattro staffe appositamente progettate per consentire il montaggio di questo prodotto. Il riscaldatore deve essere installato a non meno di 1 metro di distanza dalle pareti laterali e a non meno di 2,4 m dal pavimento.

Importante: assicurarsi che il cavo di alimentazione non sia danneggiato e che non entri mai in contatto con il riflettore del riscaldatore e che non si sposti durante il funzionamento. Il cavo di alimentazione può essere fissato alla staffa di montaggio in metallo dietro il riscaldatore con fascette in plastica

ITALIANO

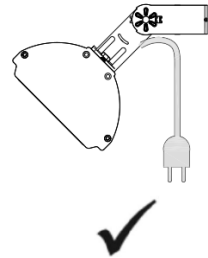
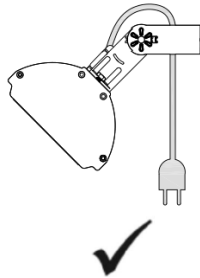
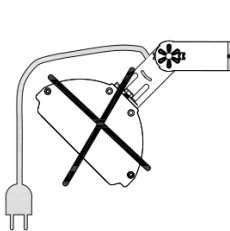
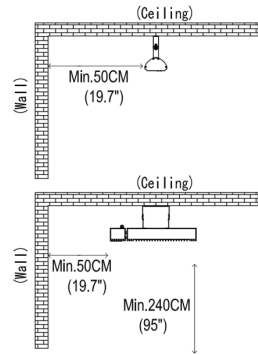
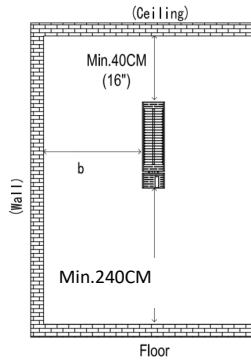
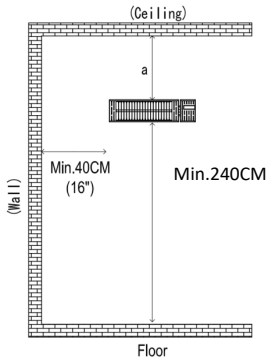
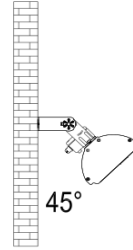
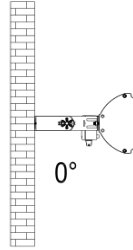
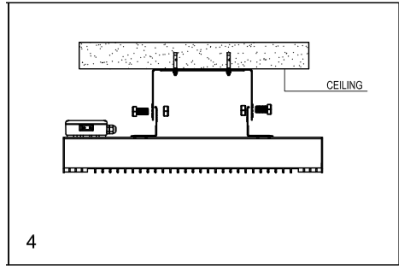
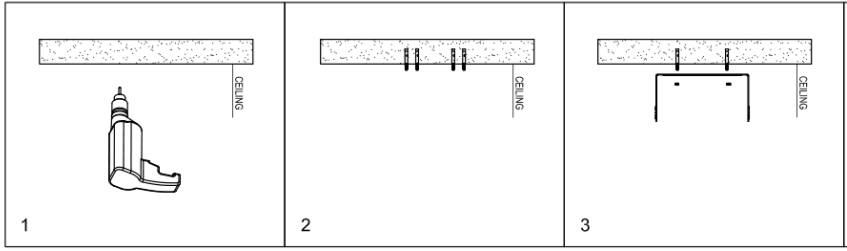

ITALIANO

Istruzioni d'assemblaggio COD. 75169 COD. 75170

1	Bracket	U shape	1PCS
2	Bracket	L shape	2PCS
3	screw	M6mm*60mm	2PCS
4	nut	M6mm	2PCS
5	gasket	Ø6mm*1mm	2PCS
6	screw	M6mm*12mm	2PCS

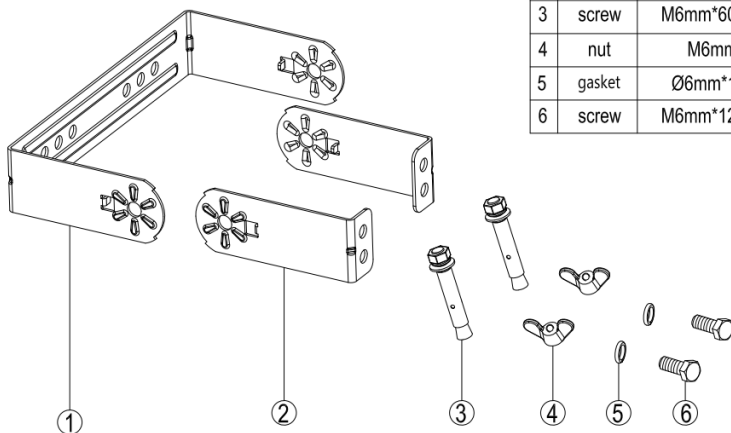

- 1: 1 pz. staffa a U
- 2: 2 pz. Staffa a L
- 3: 2 pz. Vite M6*60mm
- 4: 2 pz. Dado con alette M6
- 5: 2 pz. Rondella Ø6*1mm
- 6: 2 pz. Vite M6*12 mm

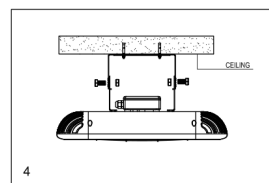
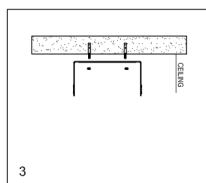
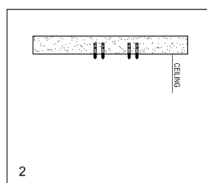
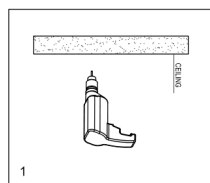

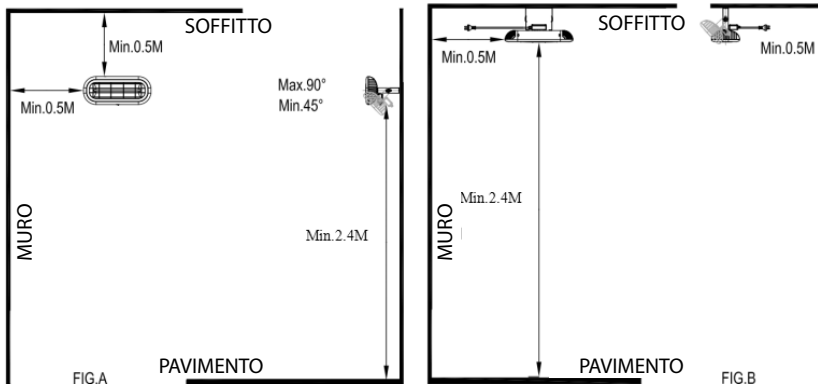

Strumenti necessari:

Martita, martello, livella, cacciavite, e trapano elettrico

Il riscaldatore deve essere installato a non meno di 1 metro di distanza dalle pareti laterali e a non meno di 2,4 m dal pavimento.

Importante: assicurarsi che il cavo di alimentazione non sia danneggiato e che non entri mai in contatto con il riflettore del riscaldatore e che non si sposti durante il funzionamento. Il cavo di alimentazione può essere fissato alla staffa di montaggio in metallo dietro il riscaldatore con fascette in plastica

FUNZIONAMENTO

1. Collegare l'unità a una presa di corrente, assicurandovi che la tensione/frequenza della presa sia la stessa nominale del riscaldatore.
2. Premere il pulsante di accensione sul lato destro del riscaldatore, o accendere il riscaldatore tramite telecomando (solo per il modello 70168). Spegner il riscaldatore nel medesimo modo.
4. Premere i pulsanti GIÙ e SU per impostare il livello di potenza (modelli 70167-70168)

Istruzioni del telecomando (solo per il modello 70168)

Funzioni			
pulsante	Funzione principale	Funzione secondaria, durante il riscaldamento	Display LED
1	Accende/spegne il riscaldatore		
2	Aumenta la temperatura o il timer	Imposta il riscaldatore a Livello 1 (minimo)	L1

ITALIANO

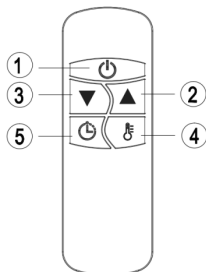

3	Diminuisce la temperatura o il timer	Imposta il riscaldatore a Livello 4 (massimo)	L2
4	Abilita la regolazione del livello di calore		L [n]
5	Abilita la regolazione del timer	0-24	[0H]-[24H]

- 1. Pulsante di accensione:** accende e spegne il riscaldatore.
- 2. Pulsante UP:** aumenta la temperatura (livello di potenza) e prolunga la durata del timer.
- 3. Pulsante GIÙ:** diminuisce la temperatura (livello di potenza) e

accorcia la durata del timer.

4. Pulsante di potenza: utilizzare per regolare i livelli di calore (L1-L2: L1 è 50% di potenza e L2 è al 100%). Premere il pulsante potenza, quindi utilizzare i pulsanti SU e GIÙ (pulsanti 2 e 3) per aumentare o diminuire la potenza di riscaldamento.

5. Pulsante TIMER: per impostare il timer da 0H-24h, ovvero la durata di funzionamento. Utilizzare i pulsanti SU e GIÙ (2 e 3) per regolare.

Non è possibile programmare l'accensione a un orario prestabilito.

Tutti i telecomandi hanno la stessa frequenza, quindi è possibile controllare diversi riscaldatori con un solo telecomando.

PULIZIA E MANUTENZIONE

Una pulizia regolare e attenta aiuta il tuo riscaldatore a infrarossi a funzionare in modo efficiente per molti anni senza problemi. Per pulire il tuo riscaldatore, segui i passaggi seguenti:

1. Scollegare il cavo di alimentazione prima di pulire l'apparecchio.
2. Assicurarsi che il riscaldatore sia freddo prima di continuare.
3. Per mantenere pulito il riscaldatore, è possibile pulire il guscio esterno con un panno morbido e umido. Se necessario, puoi usare un detersivo delicato. Dopo la pulizia, asciugare l'unità con un panno morbido. (ATTENZIONE: NON far entrare liquidi nel riscaldatore)
4. NON utilizzare alcol, benzina, polveri abrasive, lucidanti per mobili o spazzole ruvide per pulire il riscaldatore. Ciò potrebbe causare danni o deterioramento alla superficie del riscaldatore.
5. NON immergere il riscaldatore in acqua
6. Attendere che il riscaldatore sia completamente asciutto prima dell'uso.

Conservazione: conservare il riscaldatore in un luogo fresco e asciutto quando non è in uso, per evitare l'accumulo di polvere e sporco. Utilizzare il cartone da imballaggio per conservare.

Risoluzione dei problemi

1. Se il riscaldatore non funziona, il cavo di alimentazione non è collegato a una presa elettrica, collegarlo.
2. Controllare se l'elettricità al fusibile principale funziona.
3. Verificare che la manopola del termostato sia in posizione ON.
4. Controllare l'impostazione del termostato, il riscaldatore potrebbe essere spento perché ha raggiunto l'impostazione della temperatura desiderata.

OUTDOOR HEATERS

COD. **75167** MOD. **IRAS**

COD. **75168** MOD. **IRAS-RC**

COD. **75169** MOD. **SUNDEAR MINI (NERO)**

COD. **75170** MOD. **SUNDEAR MINI (BIANCO)**

OWNER'S ENGLISH MANUAL

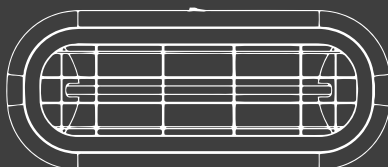
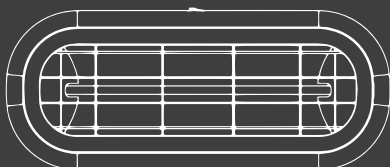
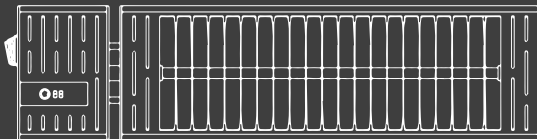
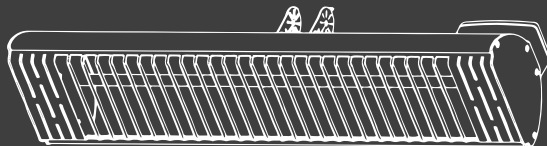

The infrared heater contains an carbon fiber formed reflector heating system that provides even heat distribution.

The infrared heater saves 30%-40% of electricity in comparison to traditional heaters. The infrared heater is commonly used for indoor or outdoor spot heating. Perfect for garages, outdoor patios, indoor pools or workshops.

CAUTION: FOR OUTDOOR USE ONLY.

Warning

READ CAREFULLY-The infrared heater is designed for safe operation. Nevertheless, installation, maintenance and operation of the heater can be dangerous. Observing the following procedures will reduce the risk of fire, electric shock, injury to person and keep installation time to a minimums. Save these instructions for future used.

1. Read all instruction before using this heater.
2. Remove the unit form it's packaging and check to make sure it is in good condition before using.
3. Do not let children play with parts of package (such as plastic bags)
4. Check the household voltage to ensure it matches the heater's rated specification.
5. Check the power cord and plug carefully before used, to make sure that they are not damaged
6. Before unplugging the power cord, be sure to turn off the power, when energizing the unit, be sure your hands are day to prevent form electric shock.
7. Do not use flammable objects near or point the heater like furniture, pillows. Bedding, paper, cloths and curtains at least 3 feet (1meter) form the front of the heater and keep them always the sides and rear.
8. Do not use near or in the immediate vicinity of a bath or swimming pool or any source of liquid
9. To protect against electric shock, do not immerse cord or plug in water or any other liquid.
10. Do not insert or allow foreign objects to enter any ventilation or exhaust opening , as this may cause an electric shock, fire or damage to the heater.
11. Always unplug the heater when not in use.
12. Do not allow cord to overhang the counter top where it can be easily pulled by children.
13. Do not put fingers or foreign objects into the grill while in operation .
14. Do not leave the appliance unattended when in use.
15. This heater is not intended for use in bathrooms, laundry and similar indoor locations, never located heater where it may fall into a bathtub or other water container.
16. No liability can be accepted for any damage caused by non compliance with these

instructions or any other improper use or mishandling.

17. This appliance is not intended for use by persons (including children) with reduced physical, sensory or mental capabilities or lack of experience and knowledge unless they have been given supervision or instruction concerning the use of the appliance by a person responsible for their safety. Children and vulnerable people should be supervised to ensure they do not play with the appliance.

18. If the supply cord is damaged in any way, it must be replaced by the manufacturer or its service agent or a similarly qualified person in order to avoid a hazard.

19. To prevent overheating of this appliance, keep the air inlets and outlets clean and free of anything that may cause blockage. Check all inlets and outlets from time to time to ensure they are clear of any dirt or dust accumulation.

20. Parts of the heater may exceed 200°C, Contact with the heating tube, reflector, or metal parts near the heating tube, may cause severe BURNS. To avoid burns, do not let bare skin touch hot surface.

21. ALWAYS allow heating element to cool at least 10 minutes before touching the heating tube or adjacent part

22. This product contains recyclable materials. Do not dispose of this product as unsorted municipal waste. Please contact your local municipality for the nearest collection point.

WARNING : HOT SURFACE,DO NOT TOUCH,DO NOT COVER CORRECT INSTRUCTIONS

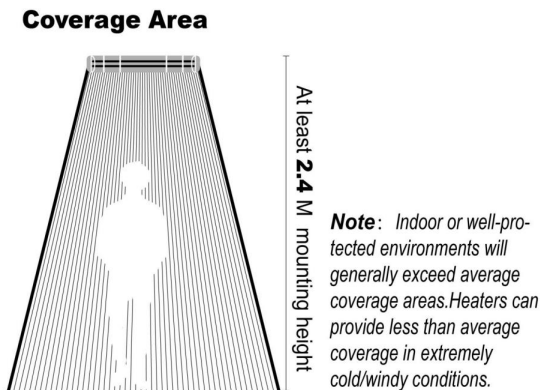

Correct Installation Position - 01

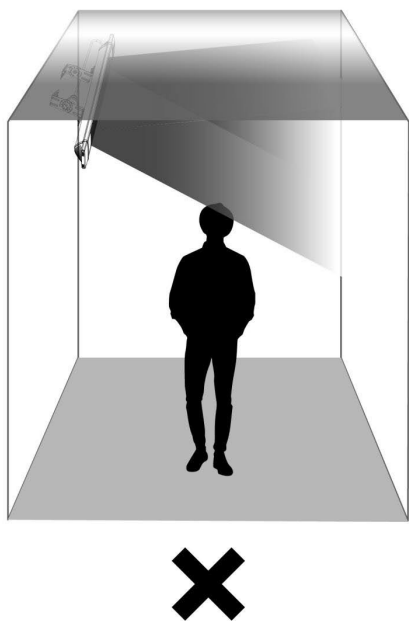
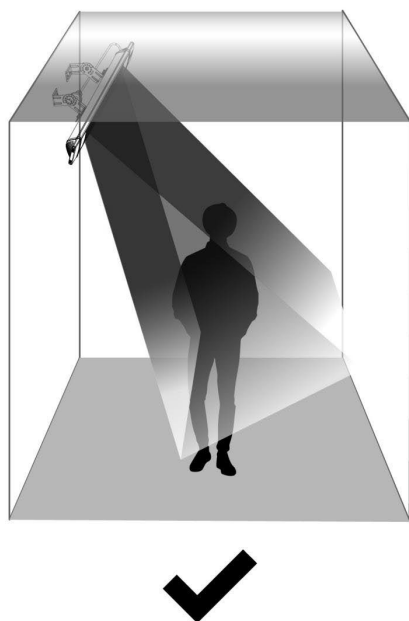
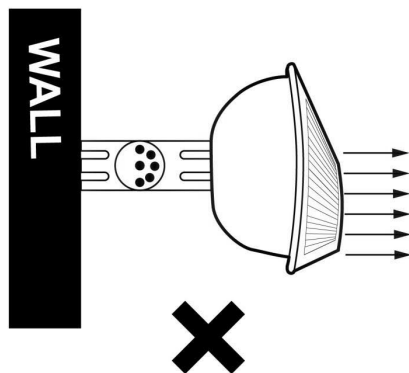
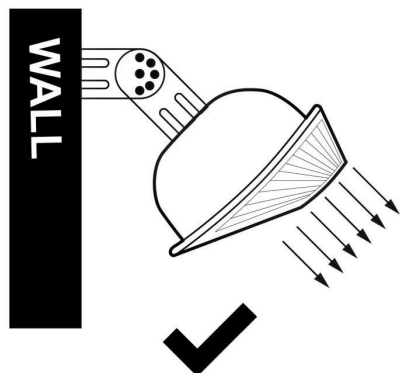

Note: Mounted angle with 30°- 45 °.

Correct Installation Position - 02

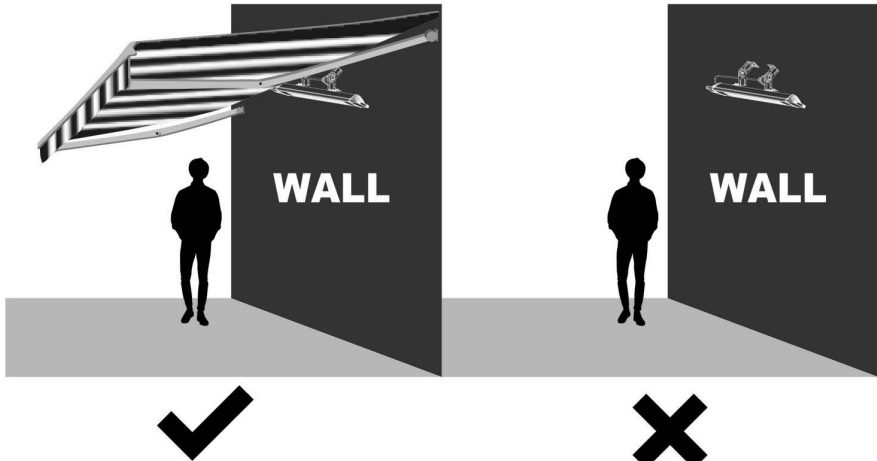

Note: Heater should be wall or ceiling mounted under well protected environments, at least keep 3feet (0.9m) away from any combusitble objects.

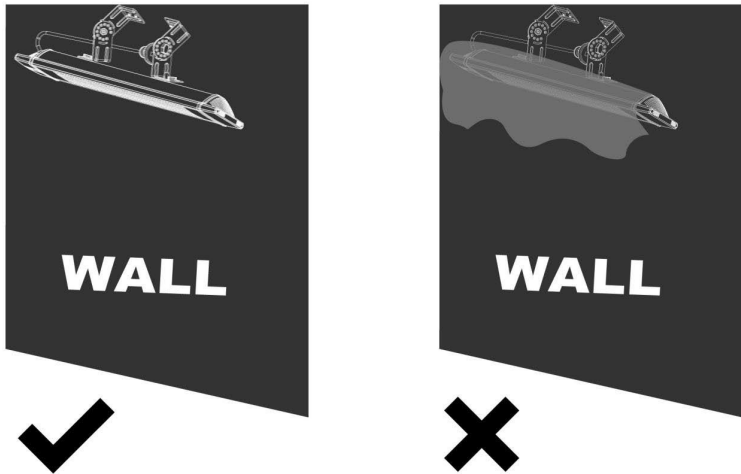

Note: Do not cover.

Warning - to reduce the risk of fire

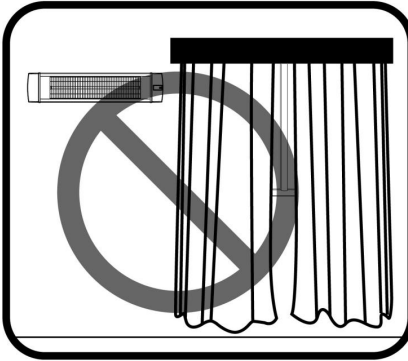

Caution: Keep combustible materials, such as furniture, pillows, curtains at least 3feet (0.9m) from the front of the heater and keep them away from the sides and rear.

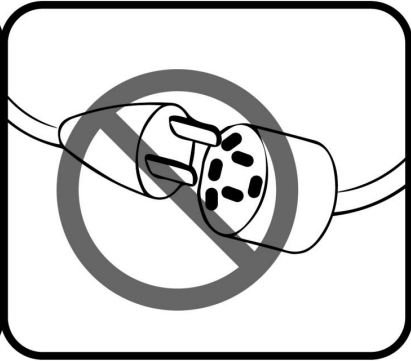

Caution: Do NOT use with an extension cord or relocatable power tap (outlet/power strip).

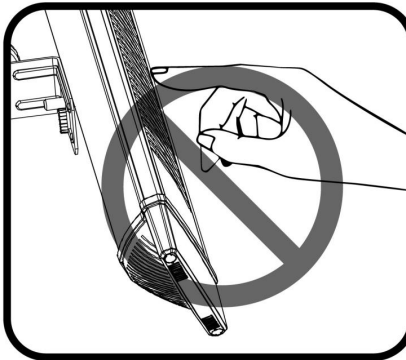

Caution: Hot surface, do NOT touch.

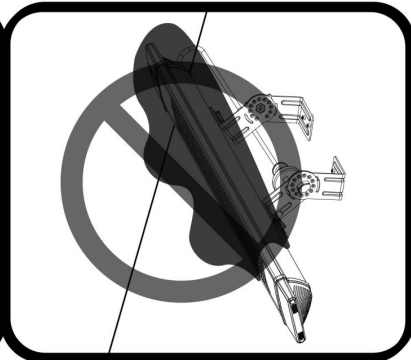

Caution: Do NOT cover with any objects such as blanket on the heater.

ASSEMBLY INSTRUCTIONS **COD. 75167 COD. 75168**

Installation Accessories :

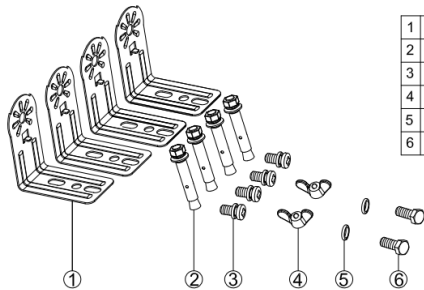

1	Bracket	L shape	4PCS
2	screw	M6mm*60mm	4PCS
3	screw	M5mm*10mm	4PCS
4	nut	M6mm	2PCS
5	gasket	Ø6mm*1mm	2PCS
6	screw	M6mm*12mm	2PCS

Tools Needed:

* Pencil *Hammer *Level *Screw Driver *Power Drill and drill bit

A wall mounting bracket is provide with the heater which has been specifically designed to allow this product to be fitted to a wall or ceiling before drilling the holders for the wall/ceiling is solid and that there are no hidden water pipes or electric wires.The heater must be installed no less than 16" form side walls and no less than 6" off the floor.

Important: Ensure that the supply cables is well mounted and that it does not come into contact with reflector of the heater or that is does not trail into heated area, the supply cable can be fixed to them metal mounting bracket behind heater with plastic zip ties

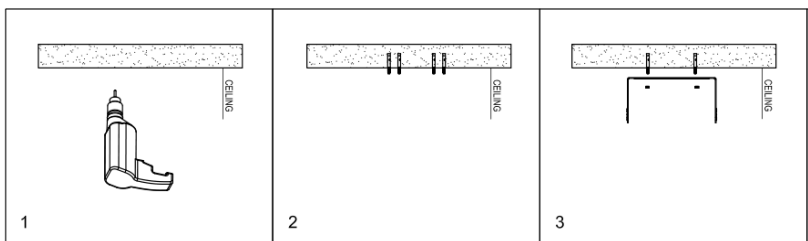

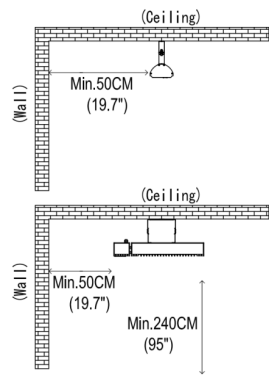
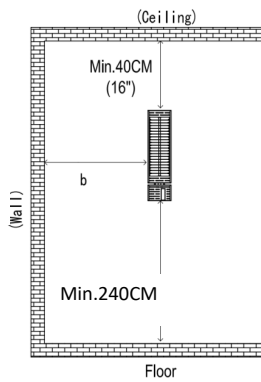
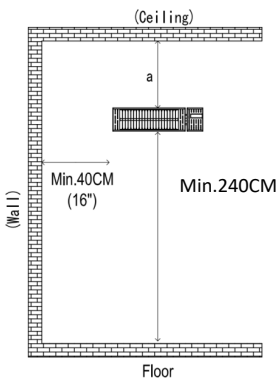
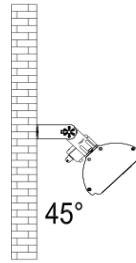
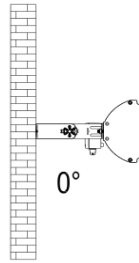
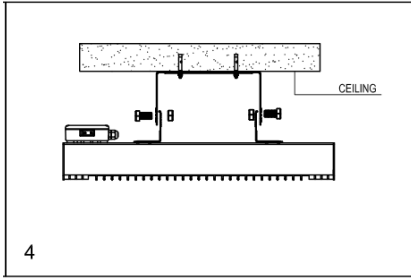

The heater must be installed at least 2.4 M above the floor

Attention: cable should not passing thought the heater

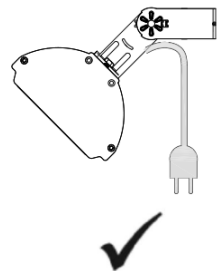
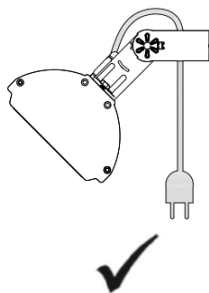
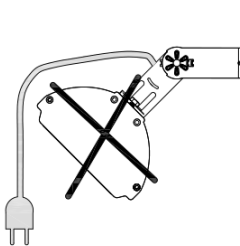

COD. 75169 COD. 75170

ASSEMBLY INSTRUCTIONS

- a) The heater must be properly installed before it is used.
- b) The heater can be used in indoor or well protected outdoor area.
- c) User-operated devices intended to reduce the risk of fire, electric shock, or injury to persons; must be followed.
- d) Do not change the heater structure without registered electrician advice

1	Bracket	U shape	1PCS
2	Bracket	L shape	2PCS
3	screw	M6mm*60mm	2PCS
4	nut	M6mm	2PCS
5	gasket	Ø6mm*1mm	2PCS
6	screw	M6mm*12mm	2PCS

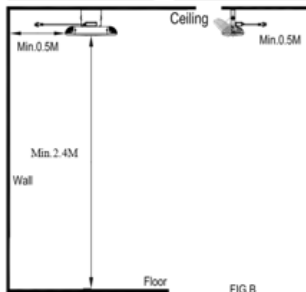
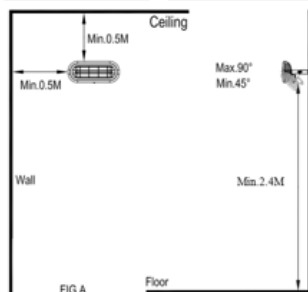
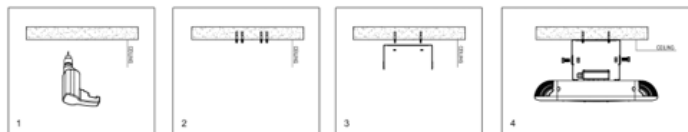
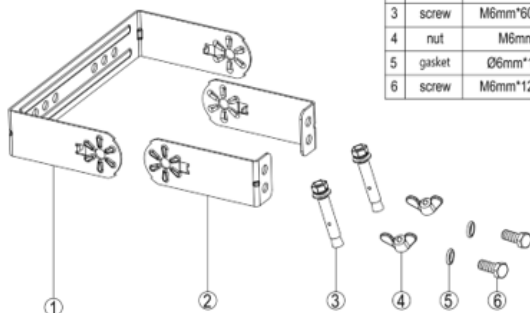

The heater must be installed at least **2.4M** above the floor or grade

Attention: cable should not passing through the heater

FUNCTION & OPERATION

1. PLUG the unit into a plug socket, make sure the power supply is the same as rated
2. PRESS the power button on the right side of heater
3. TURN ON the heater by remote control, or off the heater
4. DOWN & UP BUTTON, setting the power level

CLEANING AND MAINTENANCE

Regular and careful cleaning helps your infrared heater operate efficiently for many trouble free years. To clean your heater follow steps below

Unplug the power cord for your safety before cleaning your appliance.

1. Make sure the heater is cool before continuing
2. To keep the heater clean, the outer shell maybe cleaned with a soft, damp cloth. You may use a mild detergent if necessary. After cleaning, dry the unit with a soft cloth. (CAUTION: DO NOT let liquids enter the heater)
3. DO NOT use alcohol, gasoline, abrasive powders, furniture polish or rough brushes to clean the heater. This may cause damage or deterioration to the surface of the heater.
4. DO NOT immerse the heater in water
5. Wait until the heater is completely dry before use.

Storage: Store the heater in a cool, dry location when not in use to prevent dust and dirt build up. Use packaging carton to store.

Troubleshooting

1. If heater will not power cord is plugged into an electrical outlet, if not, plug in.
2. Check if electricity to the main fuse is working
3. Check to see if the thermostat knob to the ON position
4. Check the thermostat setting, The heater may be off because it has reached the desired temperature setting



DICHIARAZIONE DI CONFORMITÀ CE

(Ai sensi delle direttive EMC 2014/30/UE Allegato IV e LVD 2014/35/UE Allegato IV)

VINCO S.r.l. - Piazza Statuto 1 - 14100 Asti

dichiara sotto alla propria responsabilità, che la seguente apparecchiatura, identificata come:

Denominazione, funzione, tipo: riscaldatore elettrico da esterno
Modello: IRAS – IRAS-RC
Marca: VINCO
Numero serie: N/A
Mese e anno di fabbricazione: Giugno 2022

soddisfa i pertinenti requisiti delle seguenti Direttive:

LVD 2014/35/UE
EMC 2014/30/UE
RoHS III 2015/863/UE (2011/65/UE)

Norme armonizzate:

EN 55014-1:2017
EN 55014-2:2015
EN 61000-3-2:2014
EN 61000-3-3:2013
EN 60335-1:2012+A11:2014+A13:2017
EN 60335-2-30:2009+A11:2012+AC:2014
EN 62233:2008

Persona autorizzata a costituire il fascicolo tecnico: Sig. Daniele Nossa, presso Vinco s.r.l., Piazza Statuto 1 - 14100 Asti, Italia.

Asti, 27/04/2022

Luogo e data

Legale rappresentante (Lidio Conti)



DICHIARAZIONE DI CONFORMITÀ CE

(Ai sensi delle direttive EMC 2014/30/UE Allegato IV e LVD 2014/35/UE Allegato IV)

VINCO S.r.l. - Piazza Statuto 1 - 14100 Asti

dichiara sotto alla propria responsabilità, che la seguente apparecchiatura, identificata come:

Denominazione, funzione, tipo: riscaldatore elettrico da esterno

Modello: IRAS – IRAS-RC

Marca: VINCO

Numero serie: N/A

Mese e anno di fabbricazione: Giugno 2022

soddisfa i pertinenti requisiti delle seguenti Direttive:

LVD 2014/35/UE

EMC 2014/30/UE

RoHS III 2015/863/UE (2011/65/UE)

Norme armonizzate:

EN 55014-1:2017

EN 55014-2:2015

EN 61000-3-2:2014

EN 61000-3-3:2013

EN 60335-1:2012+A11:2014+A13:2017

EN 60335-2-30:2009+A11:2012+AC:2014

EN 62233:2008

Persona autorizzata a costituire il fascicolo tecnico: Sig. Daniele Nossa, presso Vinco s.r.l., Piazza Statuto 1 - 14100 Asti, Italia.

Asti, 09/05/2022

Luogo e data

Legale rappresentante (Lidio Conti)



DICHIARAZIONE DI CONFORMITÀ CE

(Ai sensi delle direttive EMC 2014/30/UE Allegato IV e LVD 2014/35/UE Allegato IV)

VINCO S.r.l. - Piazza Statuto 1 - 14100 Asti

dichiara sotto alla propria responsabilità, che la seguente apparecchiatura, identificata come:

Denominazione, funzione, tipo: riscaldatore elettrico da esterni
Modello: SUNDEAR MINI
Marca: VINCO
Numero serie: N/A
Mese e anno di fabbricazione: Giugno 2022

soddisfa i pertinenti requisiti delle seguenti Direttive:

LVD 2014/35/UE
EMC 2014/30/UE
RoHS III 2015/863/UE (2011/65/UE)

Norme armonizzate:

EN 55014-1 :2017
EN 61000-3-2 :2014
EN 55014-2 :2015
EN 60335-2-30: 2009 + A11: 2012
EN 60335-1: 2012 + A11: 2014 + A13: 2017
EN 62233: 2008

Persona autorizzata a costituire il fascicolo tecnico: Sig. Daniele Nossa, presso Vinco s.r.l., Piazza Statuto 1 - 14100 Asti, Italia.

Asti, 03/05/2022

Luogo e data

Legale rappresentante (Lidio Conti)

CERTIFICATO DI GARANZIA

Vinco s.r.l. - P.zza Statuto,1 - 14100 Asti - Italy

Modello: _____ Codice: _____

Data di acquisto _____

QUESTO CERTIFICATO NON DEVE ESSERE SPEDITO MA CONSERVATO UNITAMENTE ALL'IMBALLO ORIGINALE

La garanzia ha validità soltanto se corredata da **RICEVUTA FISCALE**,
Vi consigliamo quindi di allegarla al presente certificato di garanzia.

La garanzia ha valore per un periodo di 2 anni dalla data di acquisto (un anno in caso di beni strumentali) e viene comprovata da un documento valido agli effetti fiscali, rilasciato dal venditore autorizzato, riportante la ragione sociale dello stesso e la data in cui è stata effettuata la vendita. Affinché la garanzia sia operativa, è necessario che il certificato di garanzia sia conservato unitamente ad uno dei documenti validi agli effetti fiscali riportante gli estremi identificativi del prodotto, e che entrambi siano esibiti in caso di intervento da parte di personale tecnico dei Centri Assistenza Autorizzati.

Questo certificato di garanzia si riferisce alle condizioni di Garanzia Convenzionali del Produttore nei confronti del Consumatore e non pregiudica i diritti della Garanzia Europea (previsti dalla Dlgs 206/2005 Codice del Consumo).

Per fruire del servizio di assistenza tecnica in garanzia, il consumatore può:

1. recarsi presso il punto vendita senza alcuna incombenza ulteriore; 2. richiedere il servizio aggiuntivo di assistenza con ritiro a domicilio. Il servizio è aggiuntivo e non sostitutivo rispetto a quello di cui al punto 1 e si applica solo alle tipologie di prodotti previste da Vinco. Invitiamo a contattare Vinco allo scopo di verificare se il prodotto possa usufruire di questo servizio.

All'interno del periodo di garanzia, Vinco S.r.l. si impegna a sostituire o riparare gratuitamente le parti componenti l'apparecchio che risultino difettose all'origine per vizi di fabbricazione, senza alcuna spesa per il consumatore.

Non sono coperte dalla garanzia tutte le parti che dovessero risultare difettose a cause di negligenza o trascuratezza nell'uso (mancata osservanza delle istruzioni per il funzionamento dell'apparecchio), errata installazione o manutenzione, manutenzione operata da personale non autorizzato, danni da trasporto, ovvero di circostanze che, comunque, non possono farsi risalire a difetti di fabbricazione dell'apparecchio. Sono esclusi dalle prestazioni in garanzia gli interventi inerenti l'installazione e l'allacciamento agli impianti di alimentazione nonché le manutenzioni citate nel libretto di istruzioni. Non sono inoltre coperti da garanzia le avarie causate da urti, manomissioni o installazioni improprie. Questo certificato di garanzia è valido solo se l'apparecchiatura è venduta ed installata sul territorio italiano (compresi la Repubblica di San Marino e la Città del Vaticano). La richiesta di intervento per riparazioni in garanzia verrà evasa con prontezza dagli organi competenti, compatibilmente con le esigenze di carattere organizzativo. Il produttore non potrà comunque rispondere di disagi dipendenti da eventuali ritardi nell'esecuzione dell'intervento. Il consumatore finale dovrà presentare l'apparecchio da riparare in garanzia presso il punto vendita, unitamente al documento fiscale di acquisto ed al certificato di garanzia. Il produttore declina inoltre ogni responsabilità per eventuali danni che possano, direttamente o indirettamente, derivare a persone, cose ed animali domestici in conseguenza della mancata osservanza di tutte le prescrizioni indicate nell'apposito Libretto Istruzioni e concernenti specialmente le avvertenze in tema di installazione, uso e manutenzione dell'apparecchio. Qualora l'apparecchio venisse riparato presso uno dei Centri Assistenza Autorizzati indicati dal produttore, i rischi di trasporto relativi saranno a carico dell'utente nel caso di invio diretto ed a carico del Servizio nel caso di ritiro presso l'utente.

HYUNDAI

POWER PRODUCTS

Importato e Distribuito da Vinco S.r.l.

Pzza Statuto,1 – 14100 Asti (AT) ITALY

Tel: +39 0141 351284 Fax: +39 0141 351285

E-mail: info@vincoasti.it - www.vincoasti.com

CENTRO RICAMBI E ASSISTENZA:

Viale Giordana, 7 - 10024 Moncalieri (TO) - ITALIA Tel: +39 0141/1766315

Assistenza e-mail: assistenza@vincoasti.it - Ricambi: ricambi@vincoasti.it

MADE IN CHINA